

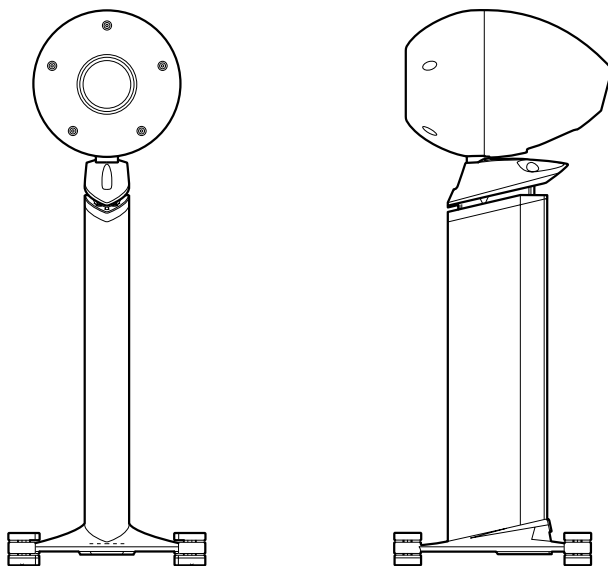

TD 712 z

Manual del usuario



Gracias por comprar el altavoz Eclipse TD 712Z.

Lea este Manual del usuario antes de utilizar el producto.

Asegúrese de leer especialmente la sección Instrucciones de seguridad importantes.

Guarde este Manual del usuario junto con el Certificado de garantía en un lugar seguro para futuras referencias.

Prólogo

Contenido

Instrucciones de seguridad importantes	53
Notas acerca de la utilización	54
Nombres de las piezas y funciones/conexiones	55
Instrucciones de armado	56
Mantenimiento/especificaciones	59
Garantía y servicio post venta	60

Accesorios

Altavoz de 12cm x 1



Cubierta protectora x 1

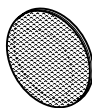

Llave inglesa hexagonal x1

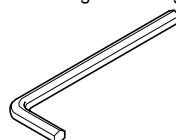

Soporte del altavoz x 1

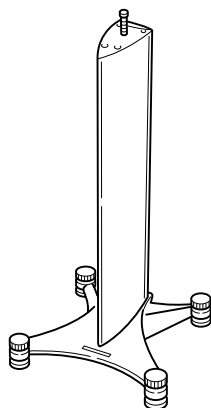

Pernos de cabeza hueca hexagonal del enchufe x 3

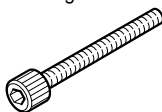

Etiqueta adhesiva del logotipo Eclipse TD x 1



Manual del usuario x 1

Certificado de garantía

Arandela x 3



* Este producto es un altavoz diseñado con la teoría del dominio del tiempo.

«¿Qué es la teoría del dominio del tiempo?»

El dominio del tiempo recrea los cambios que ocurren en las ondas sonoras a través del tiempo desde el momento de la salida hasta que desaparecen. Su objetivo es reproducir aquellas ondas sonoras que están lo más cerca posible al sonido original grabado. Los sistemas de audio de dominio del tiempo permiten que la orientación del sonido y los matices que los artistas grabados agregan se reproduzcan fielmente.

Instrucciones de seguridad importantes

Antes de utilizar

Las advertencias en este manual de instrucciones y en la unidad misma sirven para garantizar la seguridad y la correcta utilización de la unidad y, de esta manera, evitar lesiones a nuestros clientes u otras personas y para evitar daños a la propiedad. Lea y comprenda las advertencias antes de continuar con el resto de este manual.



ADVERTENCIA

Estas advertencias representan situaciones en donde la utilización incorrecta del producto puede provocar la muerte o causar lesiones graves.



PRECAUCIÓN

Estas precauciones representan situaciones en donde la utilización incorrecta del producto puede causar lesiones graves o puede dañar el producto.

ADVERTENCIA

No coloque la unidad en un lugar elevado. Una caída puede producir una lesión.

No abra la cubierta de la unidad. Se pueden producir descargas eléctricas o lesiones. Para una inspección, reparación o mantenimiento interno, contáctese con el Centro de atención al cliente. Tampoco intente modificar la unidad. Esto puede ocasionar un incendio o una descarga eléctrica.

No coloque la unidad en el baño ni en ningún lugar expuesto a la lluvia. No utilice la unidad en lugares con mucha humedad. Esto puede ocasionar un incendio o una descarga eléctrica. Tenga especial cuidado cuando utiliza la unidad cuando llueve o nieva, en la playa o cerca del agua. No coloque floreros, macetas con plantas, vasos, cosméticos, medicamentos, contenedores con líquidos ni ningún objeto metálico pequeño sobre o cerca de la unidad. Si líquidos u objetos metálicos pequeños ingresan a la unidad, se puede ocasionar un incendio o una descarga eléctrica. No empuje ni deje caer ningún objeto metálico o combustible en las aberturas de ventilación de esta unidad. Se puede producir un incendio o una descarga eléctrica. (Tenga especial cuidado en los hogares con niños).

PRECAUCIÓN

No utilice el soporte para apoyar cualquier otro elemento. El montaje puede volverse inestable y puede caerse, lo que producirá lesiones.

Esta unidad se debe armar en una superficie llana y uniforme. De lo contrario, el soporte se puede caer y puede producir lesiones.

Evite colocar el soporte en donde obstruya el paso. De lo contrario, se pueden producir lesiones.

La unidad se debe colocar en una superficie llana y dura. Si coloca la unidad en una superficie inestable, se puede caer y producir lesiones.

No se suba ni se baje de la unidad. Se debe tener cuidado especial cuando hay niños presente.

La unidad puede caerse o romperse y producir lesiones.

La unidad es pesada, por lo tanto, utilice siempre dos personas para trasladarla o desembalarla. Si la unidad se cae, se pueden producir dolores de espalda y lesiones en los pies.

Notas acerca de la utilización

Antes de encender la unidad o cambiar la señal de entrada, asegúrese de bajar el volumen. La salida repentina y fuerte del sonido puede dañar cualquier sistema de altavoz conectado.

Para evitar molestar a su vecindario, disfrute de la unidad a un volumen apropiado. Recuerde que especialmente a la noche, aún el volumen bajo se transmite a los alrededores. Ayude a mantener un ambiente de vida placentero.

Conecte siempre los sistemas de los altavoces con la unidad desconectada. Si el cable del altavoz entra en cortocircuito accidentalmente, se pondrá en funcionamiento el circuito de protección en el amplificador y la salida de audio se detendrá temporalmente. En este caso, desconecte el cable eléctrico del tomacorriente, corrija el área en cortocircuito y vuelva a conectar el cable eléctrico al tomacorriente.

No separe el altavoz del soporte.

No coloque la unidad del altavoz directamente sobre superficies duras. Puede marcar la superficie.

Tenga cuidado de no hacer caer la unidad.

Si la unidad se ensucia, utilice detergente con un trapo suave para limpiarla. No utilice diluyentes ni gasolina.

Nombres de las piezas y funciones/conexiones

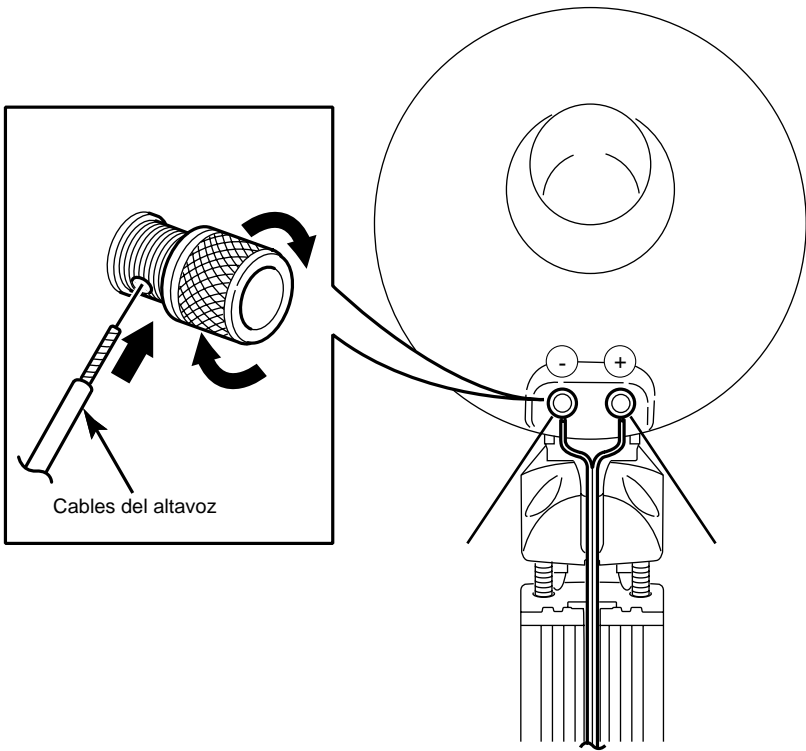

、 Terminales de entrada del altavoz

Cuando conecta los altavoces, inserte los extremos de los cables de los altavoces para que no toquen las terminales contiguas u otras partes.

Instrucciones de armado

[1] Accesorios del altavoz

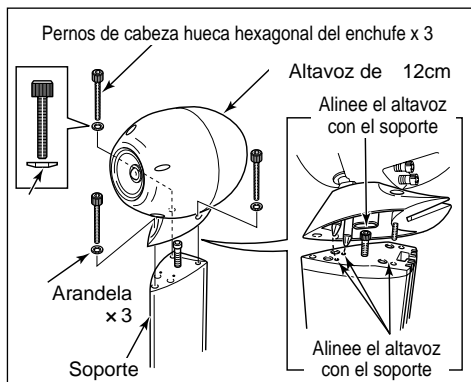

Para la instalación, inserte la arandela de manera que el lado convexo quede hacia abajo.

⚠ PRECAUCIÓN

- Antes de asegurar el altavoz en el soporte, siga las instrucciones en "[3] Ajustando el tornillo de ajuste del ángulo a 0 grados" y use la medida estándar de cartón para medir la altura del tornillo de ajuste del ángulo y asegúrese que el ángulo se encuentre en 0 grados.
- Al colocar el altavoz, tenga cuidado de no tocar el papel del cono. Se podría dañar el altavoz.
- Cuando instale el altavoz sobre el soporte, tenga cuidado de no colocarlo inclinado porque se pueden dañar las superficies.

Coloque el soporte en la ubicación deseada.

⚠ PRECAUCIÓN

- Esta unidad se debe armar en una superficie llana y dura.
Si se coloca el soporte de tal manera que obstruya el paso, se pueden producir lesiones.

Tal como se muestra en el diagrama, instale el altavoz en el soporte y verifique constantemente la alineación.

Ajuste el altavoz en el soporte (3 lugares) con la llave inglesa hexagonal y los pernos de cabeza hueca hexagonal del enchufe.

👉 CONSEJO

- Ajuste primero los pernos de cabeza hueca hexagonal del enchufe a mano antes de utilizar la llave inglesa hexagonal para ajustarlos bien. Para asegurar el altavoz, primero apriete los dos pernos traseros, luego apriete el perno delantero.
- Debe utilizar los pernos de cabeza hueca hexagonal del enchufe (x 3) incluidos para ajustar el altavoz.
- Las arandelas deben usarse con el lado convexo hacia abajo.

[2] Ajuste del pie

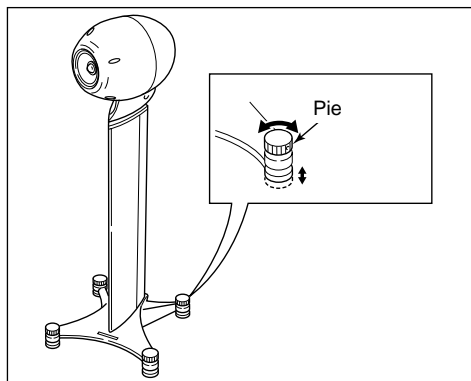

Gire el pie para ajustar tal como se muestra en el diagrama.

👉 CONSEJO

- Inicialmente, gire los cuatro pies hacia la izquierda tanto como sea posible y coloque la unidad en el suelo.
- Luego, gire cada pie individualmente hacia la derecha hasta que toquen el fondo, luego pare.

[3] Ajustando el tornillo de ajuste del ángulo a 0 grados

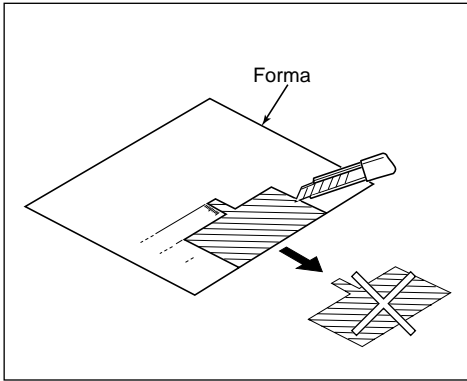

Recorte la forma en la página 61 y descarte la parte que no se necesita.

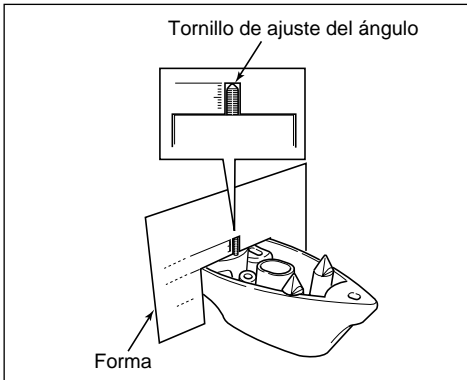

De vuelta la base del altavoz y ajuste el tornillo de ajuste del ángulo a una altura que esté de acuerdo con la medida estándar tal como se indica en el diagrama. Entonces, el ángulo estará en 0 grados.



CONSEJO

Al ajustar el ángulo del altavoz, siga estas instrucciones y comience desde una posición de 0 grados.

[4] Ajuste del ángulo del altavoz

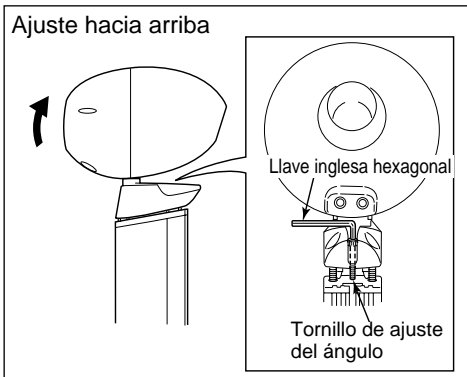

Aloje los pernos de cabeza hueca hexagonal del enchufe (3 lugares) con la llave inglesa hexagonal.

Gire el tornillo de ajuste del ángulo con la llave inglesa hexagonal.

Cuando finalice, utilice la llave inglesa hexagonal para ajustar los pernos de cabeza hueca hexagonal del enchufe. Para asegurar el altavoz, primero apriete los dos pernos traseros, luego apriete el perno delantero.



CONSEJO

Cuando la superficie superior del soporte y la superficie inferior del altavoz estén planas, deberán estar niveladas. Se puede ajustar el altavoz hacia arriba a 10 grados.

[5] Instalación de la cubierta protectora.

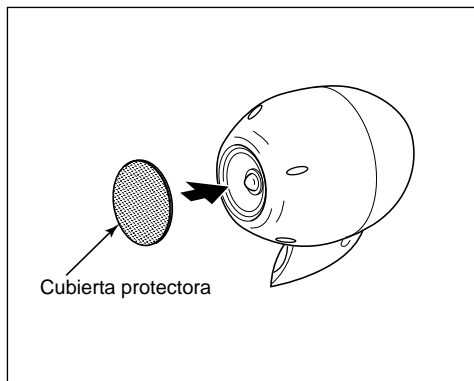

Instale la cubierta protectora tal como se muestra en el diagrama.



CONSEJO

La cubierta protectora se puede colocar cuando el altavoz no se utiliza o a discreción del usuario.

Mantenimiento/especificaciones

Mantenimiento

Antes de realizar el mantenimiento de la unidad, asegúrese de que esté apagada y de que el cable eléctrico esté desenchufado.

Quite cualquier suciedad de la unidad, limpiándola ligeramente con un trapo suave. Si está particularmente sucia, utilice un trapo apenas húmedo para limpiarla, luego, utilice un trapo seco.

No utilice gasolina ni diluyentes, etc. en esta unidad porque puede dañar la cubierta.

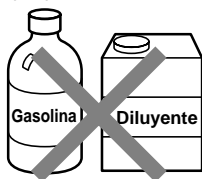

Problemas durante el funcionamiento de la unidad

Durante el funcionamiento, la unidad puede dejar de funcionar adecuadamente si sufre de una interrupción externa significativa (choque, electricidad estática, fluctuación de voltaje causada por un rayo, etc.) o si se la hace funcionar incorrectamente.

En este caso, gire el encendido del amplificador para cambiarlo a la posición "Apagado".

Vuélvalo a encender y verifique que se haya retomado el funcionamiento normal. (Si el problema continúa, póngase en contacto con nuestro Centro de servicio)

Especificaciones

Las especificaciones y la apariencia están sujetas a cambio sin previo aviso.

TD712z

Diámetro:	12cm
Tipo:	Ref./caja de bajos
Resistencia de entrada:	Clasificado 35W / Máximo 70W
Impedancia:	6Ω
Dimensiones:	347 (Ancho) x 384 (Profundidad) x 988 (Altura) (mm)
Peso:	32 kg

Garantía y servicio post venta

Certificado de garantía (incluido)

Luego de leer el contenido del Certificado de garantía, guárdelo en un lugar seguro.

Período de garantía

El período de garantía es de un año desde la fecha de compra. Se puede incurrir en algunos costos aún dentro del período de garantía, por lo tanto, lea atentamente el Certificado de garantía.

Cuando solicita una reparación

Dentro del período de garantía

Presente el Certificado de garantía

Las reparaciones se llevarán a cabo de acuerdo con las condiciones del Certificado de garantía

Fuera del período de garantía

Cuando una reparación sea posible, se llevará a cabo a pedido suyo y a su cargo.

Duración de las piezas reparables

La duración de las piezas reparables de este producto es de un período de 8 años desde la fecha de fabricación. Éste es el período estipulado por el Ministerio de Comercio Internacional e Industria. 'Las piezas reparables' están definidas como aquellas piezas que son necesarias para garantizar la funcionalidad del producto.

Reparaciones y consultas

Ver la sección 'Consultas del cliente' incluida en esta hoja.

	Luego de muchos años de utilización, verifique el equipo de audio;	
Controles regulares 	¿Presenta alguna de estas condiciones?	Un cable eléctrico o enchufe excesivamente caliente Olor a quemado Cortes profundos o anomalías en el cable eléctrico Cualquier otro daño o anomalía

Deje de utilizar la unidad

Para evitar daños y accidentes, apague el interruptor de electricidad, quite el cable eléctrico y solicite una inspección del servicio. Consulte a su Centro de servicio para conocer los costos de reparación e inspección.

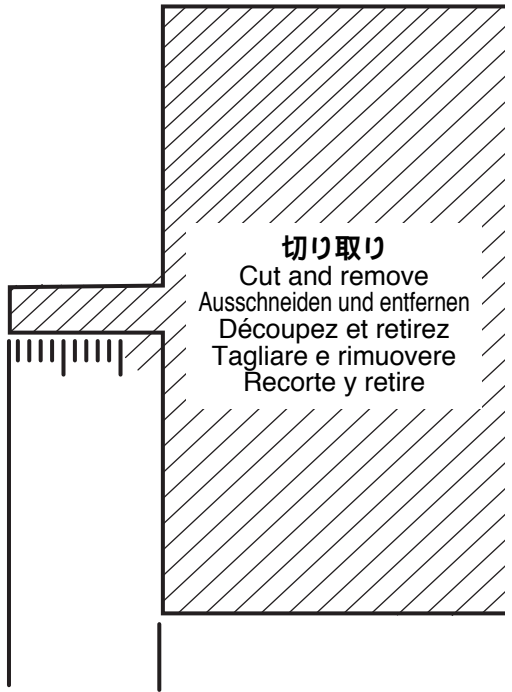

角度調整ねじ先端	ネック部	底面	角度 0°
Tip of the angle adjustment screw	Neck of the screw	Base	Angle 0 degrees
Spitze der Winkeleinstellschraube	Schraubenhals	Unterteil	Winkel 0 Grad
Pointe de la vis de réglage d'angle	Col de la vis	Base	Angle 0 degré
Punta della vite di regolazione dell'angolazione	Collo della vite	Base	Angolo 0 gradi
Punta del tornillo de ajuste del ángulo	Cuello del tornillo	Base	Angulo 0 grados

MEMO

FUJITSU TEN

090001-14710700
0306MT(F.KI)