



<https://td-club.eclipse-td.com>

オーナーズクラブのご案内

ECLIPSEの音が好き! もっとECLIPSEについて知りたい!! 色々な情報を共有したい!!!
ECLIPSEホームオーディオ製品オーナーのためだけにお届けするスペシャル・プログラム。
それが「TD-CLUB」です。
生産完了品、現行モデルを問わず、現在オーナーの方は全員無料でご登録いただけます。



安全に関するご注意 ■ 商品を安全に、正しくお使いいただくため、ご使用前に必ず「取扱説明書」を良くお読みください。

警告 ■ 水、湿気、ほこり、油煙などの多い場所には設置しないでください。火災、感電、故障などの原因となります。 ■ 表示された電源電圧(AC100V)以外の電圧で使用しないでください。火災、感電の原因となります。 ■ この商品を使用できるのは日本国内のみです。

注意 ■ 他の機器と接続する場合は、各々の機器の取扱説明書を良く読み、電源を切り、説明書に従って接続してください。また指定のコードを使用してください。

その他の注意事項 ■ このカタログに記載の規格及び外観は予告無く変更することがあります。 ■ 商品の色調は実際と異なる場合があります。 ■ このカタログの掲載写真はイメージです。演出のため、配線などはせず撮影しております。
■ このカタログに記載の商品の価格には、据付費、使用後の商品引き取り代金などは含まれておりません。 ■ スピーカー、アンプの補修用性能部品の最低保有期間は製造打ち切り後8年です。 ■ 保証書は記載事項をご確認の上、大切に保管してください。
■ 掲載商品についてのお問い合わせは取扱販売店にご相談ください。もし販売店でおわかりにならない場合は当社の「ECLIPSE TD インフォメーション」☎ 0120-02-7755)へお問い合わせください。
■ 音源ソフト再生時に得られる臨場感などは、収録時の楽器ごとのマイクセッティング、ミキシングや編集マスタリングなどの録音内容を反映したのになります。 ■ このカタログの記載内容は2024年1月現在のものです。

撮影協力(五十音順) : S.CORRIDOR / 株式会社ヴァンリエゾン / 株式会社木田電業 / CYMA / *S Villaxury(プラスエス ヴィラグジュアリー)

株式会社ディーアンドエムホールディングス 掲載商品: プリメインアンプ MODEL 40n(マランツ) / ダイレクトドライブ・レコードプレーヤー DP-3000NE(デノン)

株式会社 **デンソーテン**

〒652-8510 神戸市兵庫区御所通1-2-28

ECLIPSE[®]



Home Audio Systems

TD2401030-VER.5-1

目指すのは無色透明

カメラのレンズは、それぞれが無色透明で、元の色を正確に再現するのが理想です。私達は、オーディオシステムにおけるスピーカーが、この「無色透明なレンズ」の状態であることを目指しています。

〈オーディオ機器をカメラのレンズにたとえると〉

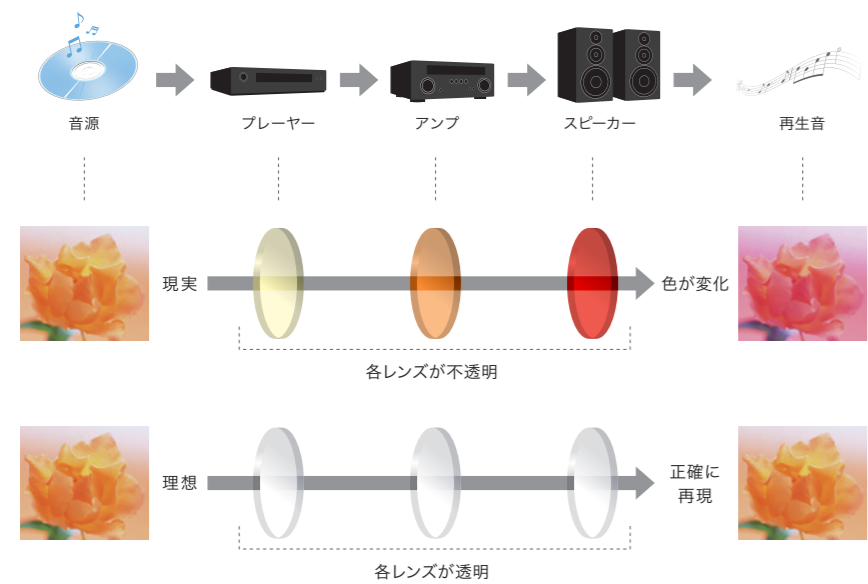

最小単位へのこだわり

映像を正確に再現するには、映像の最小単位である1画素あたりの色や明るさなどの正確な再現が重要なように、音の場合は、最小単位に相当する「※インパルス」の正確な再生が重要です。

※インパルス：周波数特性、位相特性、時間情報など、ほぼ全ての音情報が含まれています。

〈①インパルス応答の比較 / ②再生音楽波形の比較〉

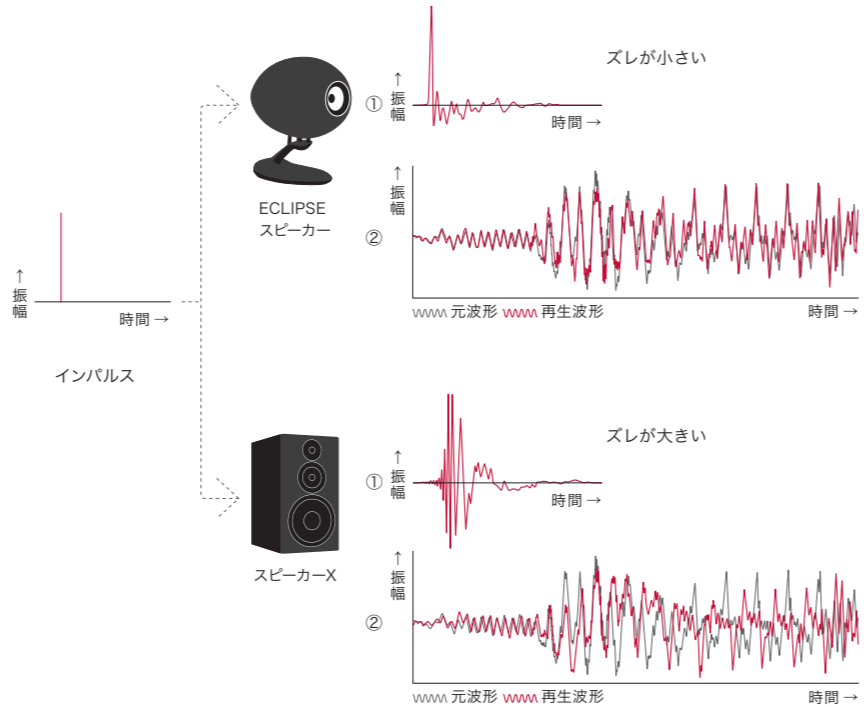

正確な音を実現する独創の技術

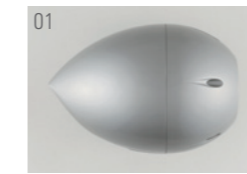

エッグシェル・コンストラクション

剛性が高く、同一半径面が存在しない卵形ラウンドフォルムは、音波の広がりを妨げず、回折効果や内部定在波を抑制します。

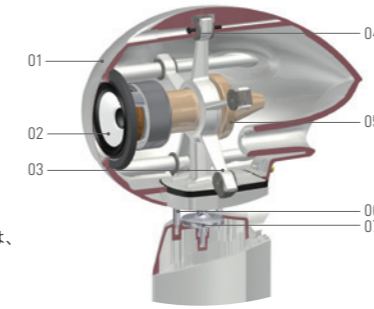

オリジナルフルレンジスピーカーユニット

軽量で、高剛性と適度な内部損失を持つ振動板を採用し、強力な磁気回路を搭載。素速く正確なストロークを実現しています。



振動カットと気密確保

スピーカーを構成する、それぞれの接点に、振動カットと気密確保に効果的な特殊素材を採用しています。



制振支持構造

点接触構造と、固有の響きが少ない素材の採用により、不要振動を抑制。流麗なデザインは音波の広がりも妨げません。



ディフュージョン・ステーション

スピーカーユニットの振動がエンクロージャーに伝わるのを回避するため、5本の支柱を持つステーに取り付けて、不要振動の分散と吸収を実現しています。



グランド・アンカー

高速の前後運動をしっかりと受け止めるために、スピーカーユニット後部に円錐形のアンカーを接続しています。



角度調整機能

リスニングポイントに合わせて、スピーカーの角度を無段階に調整できる角度調整機能を採用しています。

正確な音を実現する3つのメリット

明瞭性 Clarity



微細な音までクリアに聴こえる

たとえば、銘器にしか出せない特別な音色や、アコースティックギターのスライド音、ヴォーカルの囁くような息遣いなど、録音されているのに今まで聴くことができなかったデリケートな音までも再現でき、クリアで透明な音が楽しめます。

空間再現力 Space Reproduction



録音され得た位置情報までも引き出す

スピーカーの不要な響きが無くなると、音は録音された通りに聴こえ、スピーカーの存在は消え去ります。アーティストの位置や会場の雰囲気など、まるで目の前で演奏されているように再現され、立体的なステレオイメージが楽しめます。

スピード感 Speed



演奏のリズムを正確に再現する

瞬発的な「音の立ち上がり・立ち下がり」など、演奏のリズムが正確に再現できると、アーティストやエンジニアの超絶的技術がはっきりと聞き取れ、スピード感到満ちた、彼らの意図通りの音を楽しめます。

世界のトップクリエイターが愛用



ジム・アンダーソン Jim Anderson
レコーディング・エンジニア

スピーカーの存在を意識せず音楽だけに聴き入る事ができる。これは私がスピーカーに対して与える最高の称賛である。

レコーディング、ラジオ、テレビ、映画業界のアコースティック音楽における、世界的なレコーディング・エンジニア&プロデューサー。グラミー賞は2013年にPatricia Barberの「Modern Cool」で「Best Surround Sound Album賞」を受賞するなど、手掛けた作品が受賞10件、ノミネート26件を数える。2008-2009 AES(Audio Engineering Society)会長。



クラウス・ヒーマン Klaus Hiemann
バランス・エンジニア

これまで、プロ用のヘッドフォンでしか再生することができなかった正確な音を、スピーカーで普通に聴けるという快適さを実現したシステムだ。

トーン・マイスターとして、世界で最も有名なクラシック音楽レーベルのひとつ、ドイツ・グラモフォンにて、数多くの巨匠達の録音を手掛け、1990年、同社録音センター所長に就任。現在は独立し、レーベルの枠を越えて様々な録音に携わっている。2002年グラミー賞3部門ノミネート。



マイケル・ナイマン Michael Nyman
作曲家、ピアニスト

このスピーカーは、まさに私のピアノ演奏の延長そのものと言っても過言ではない。それは、完璧な原音再生という恩恵を私にもたらししてくれる。

英国王立音楽大学とキングス・カレッジで作曲法、音楽史、イギリスのバロック音楽などを学ぶ。1976年までは主に音楽評論家として活躍。音楽評論に初めて「ミニマル」の概念を持ち込んだ。主な作品は「仕立て屋の恋(1989)」、「髪結いの亭主(1990)」、「ピアノ・レッスン(1993)」など。



深田 晃 Akira Fukada
レコーディング・エンジニア

まさに目の前に音楽が立ち現れる。このソノリティーの明確さは、他のスピーカーに求められるものではなく、ECLIPSEこそがそこに音楽の真実を描写するのである。

CBS/SONY(現Sony Music Entertainment)録音部チーフエンジニア、NHK番組制作技術部チーフエンジニアを歴任。数々のCD制作及びTV、映画音楽制作に関わる。1997年には独自のサラウンド録音方法である「Fukada Tree」を発表し、サラウンド録音の第一人者として広く知られる。AES(Audio Engineering Society)Fellow、英国IPS(Institute of Professional Sound)会員。



サイモン・オズボーン Simon Osborne
ミキサー、レコーディング・エンジニア

ECLIPSEから現れる音は、高いデザイン性と同様に素晴らしい。ステレオ音像は、今までに聴いた中でも最高のひとつである。

1991年、スティングの「The Soul Cages」でアシスタント・エンジニアとして制作に参加。1996年のアルバム「Mercury Falling」からは、ミキサーを担当。1999年、Stingの「Brand New Day」でグラミー賞「Best Pop Album賞」を受賞。



ランディー・ブレッカー Randy Brecker
ジャズ・トランペッター

そのぬくもり溢れるサウンドとすべての音像を再現してくれるクオリティが、とても気に入った。デザインもクール!

弟のマイケル・ブレッカーと共に、70年代以降のジャズ・フュージョン・シーンを牽引。ソリッドな音色とロジカルな旋律が特徴で、今なお発展しつづける彼のセンスとテクニックは、世界中のトランペッター注目の的。1994年「Out Of The Loop」、1997年「Into The Sun」、2003年「34th N Rex」でグラミー賞を受賞。

国内外で数々の最高評価を受賞

United Kingdom

<p>HiFi+ TD725SWMK2 2019年 20th Anniversary Top 100 Products賞</p>	<p>HI-FI WORLD TD520SW 2016年11月号 5グローバル(最高評価)</p>	<p>AV Forums.com TD307MK3 2022年4月 Recommended Award TD510MK2 2018年1月 Highly Recommended Award</p>	<p>the Ear.net TD510MK2 / TD520SW 2017年4月 Best Buy</p>	<p>Hi-Fi Critic TD510ZMK2 / TD520SW 2019年11月 Audio Excellence Award</p>
<p>Hi-Fi Choice TD510ZMK2 / TD520SW 2018年9月号 5つ星(最高評価) / エディターズチョイス</p>	<p>Home Cinema Choice Magazine TD725SWMK2 2018年 Recommended</p>	<p>Trusted Reviews.com TD510MK2 / TD520SW 2017年3月 Recommended</p>	<p>Stereonet TD510ZMK2 2020年2月 Applause Award</p>	<p>Hi-Fi Pig TD510ZMK2 2019年6月 Highly Recommended</p>



Japan

<p>TD510ZMK2 音元出版 VGP2021 SUMMER スピーカーシステム・映像音響(ベア50万円以上75万円未満)金賞 音元出版 VGP2021 SUMMER ビュアオーディオ部会 スピーカーシステム/フロア型(ベア50万円以上75万円未満)金賞</p>	<p>TD510MK2 音元出版 VGP殿堂入り 音元出版 VGP2022 SUMMER スピーカーシステム・映像音響(ベア20万円以上30万円未満)金賞 音元出版 VGP2022 スピーカーシステム・映像音響(ベア20万円以上30万円未満)金賞 音元出版 VGP2021 SUMMER スピーカーシステム・映像音響(ベア20万円以上30万円未満)金賞</p>	<p>TD307THMK3 ステレオサウンド HiVi誌 HiVi冬のBEST BUY 2023 サラウンドシステム部門 第1位 ステレオサウンド HiVi誌 HiVi夏のBEST BUY 2023 サラウンドシステム部門 第1位 ステレオサウンド HiVi誌 HiVi冬のBEST BUY 2022 サラウンドシステム部門 第1位 ステレオサウンド HiVi誌 HiVi夏のBEST BUY 2022 サラウンドシステム部門 第1位 ステレオサウンド HiVi誌 HiVi冬のBEST BUY 2021 サラウンドシステム部門 第1位 ステレオサウンド HiVi誌 HiVi夏のBEST BUY 2021 サラウンドシステム部門 第1位 ステレオサウンド HiVi誌 HiViグランプリ2021 ホームシアターオーディオ部門賞 音元出版 VGP殿堂入り 音元出版 VGP2024 サラウンドスピーカーパッケージ 金賞 音元出版 VGP2023 SUMMER サラウンドスピーカーパッケージ 金賞 音元出版 VGP2023 サラウンドスピーカーパッケージ(50万円未満)金賞 音元出版 VGP2022 SUMMER サラウンドスピーカーパッケージ 金賞 音元出版 ホームシアターグランプリ2022 スピーカー/サラウンド関連製品 5.1chスピーカーパッケージ 金賞 音元出版 VGP2022 サラウンドスピーカーパッケージ 金賞 音元出版 VGP2021 SUMMER 批評家大賞 音元出版 VGP2021 SUMMER サラウンドスピーカーパッケージ 金賞</p>	<p>TD520SW 音元出版 VGP殿堂入り 音元出版 VGP2022 SUMMER サブウーファー(25万円以上50万円未満)金賞 音元出版 ホームシアターグランプリ2022 スピーカー/サラウンド関連製品 サブウーファー(25万円以上) 金賞 音元出版 VGP2022 サブウーファー(20万円以上40万円未満)金賞 音元出版 VGP2021 SUMMER サブウーファー(20万円以上40万円未満)金賞 音元出版 VGP2020 サブウーファー(20万円以上40万円未満)金賞</p>
<p>TD307MK3 ステレオサウンド HiVi誌 HiVi冬のBEST BUY 2023 スピーカー部門1(ベア10万円未満)第1位 ステレオサウンド HiVi誌 HiVi夏のBEST BUY 2023 スピーカー部門1(ベア10万円未満)第1位 ステレオサウンド HiVi誌 HiVi冬のBEST BUY 2022 スピーカー部門1(ベア10万円未満)第1位 ステレオサウンド HiVi誌 HiVi夏のBEST BUY 2022 スピーカー部門1(ベア10万円未満)第1位 ステレオサウンド HiVi誌 HiVi冬のBEST BUY 2021 スピーカー部門1(ベア10万円未満)第1位 ステレオサウンド HiVi誌 HiVi夏のBEST BUY 2021 スピーカー部門1(ベア10万円未満)第1位 音元出版 VGP殿堂入り 音元出版 VGP2024 スピーカーシステム・映像音響(ベア10万円未満)金賞 音元出版 VGP2024 ビュアオーディオ部会 スピーカーシステム/ブックシェルフ型(ベア10万円未満)金賞 音元出版 VGP2023 SUMMER ビュアオーディオ部会 スピーカーシステム/ブックシェルフ型(ベア10万円未満)金賞 音元出版 VGP2023 スピーカーシステム・映像音響(ベア10万円未満)金賞 音元出版 VGP2023 ビュアオーディオ部会 スピーカーシステム/ブックシェルフ型(ベア10万円未満)金賞 音元出版 VGP2022 SUMMER スピーカーシステム・映像音響(ベア10万円未満)金賞 音元出版 VGP2022 SUMMER ビュアオーディオ部会 スピーカーシステム/ブックシェルフ型(ベア10万円未満)金賞 音元出版 ホームシアターグランプリ2022 スピーカー/サラウンド関連製品 コンパクトスピーカー 金賞 音元出版 ホームシアターグランプリ2022 特別大賞 音元出版 VGP2022 スピーカーシステム・映像音響(ベア10万円未満)金賞 音元出版 VGP2022 ビュアオーディオ部会 スピーカーシステム/ブックシェルフ型(ベア10万円未満)金賞 音元出版 VGP2021 SUMMER スピーカーシステム・映像音響(ベア10万円未満)金賞 音元出版 VGP2021 SUMMER ビュアオーディオ部会 スピーカーシステム/ブックシェルフ型(ベア10万円未満)金賞 音元出版 VGP2021 SUMMER ビュアオーディオ部会 特別大賞</p>	<p>TD316SWMK2 音元出版 VGP殿堂入り 音元出版 VGP2024 サブウーファー(15万円未満)金賞 音元出版 VGP2023 SUMMER サブウーファー(15万円未満)金賞 音元出版 VGP2023 サブウーファー(15万円未満)金賞 音元出版 VGP2022 サブウーファー(20万円未満)金賞 音元出版 VGP2020 サブウーファー(20万円未満)金賞</p>		



(2023年12月時点発表分)



スタンダード一体化構造の中核モデル

音像の明確化と設置性の向上に欠かせない角度調整機能も装備。クリアな音質とタイトな低音域は、最上位モデルに迫るクォリティを実現しています。

10cm口径フルレンジスピーカーシステム

TD510ZMK2 希望小売価格 275,000円(税込)/1本

BK

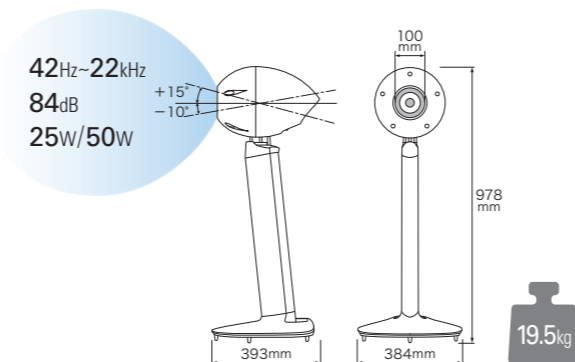

ブックシェルフタイプの中核モデル

ブックシェルフタイプでは珍しい上下方向への角度調整機能を活かし、定位、奥行き、高さなどの録音情報を正確に再現します。別売の専用取付ブラケット「CB1」で、天井への取り付けも可能です。

10cm口径フルレンジスピーカーシステム

TD510MK2 希望小売価格 137,500円(税込)/1本

BK

WH

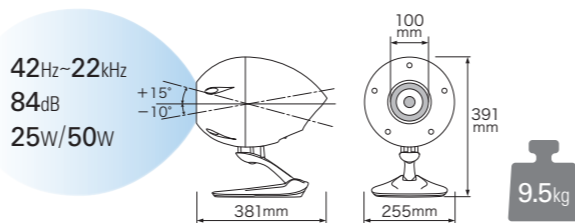

ハイコストパフォーマンスモデル

ホームシアター、ステレオ等、利用シーンを問わずにECLIPSEの「正確な音」を実現。優れた角度調整機能と取付性で、天井や壁にも自由度の高い設置が可能です。

8cm口径フルレンジスピーカーシステム

TD508MK4 (NEW) 希望小売価格 74,800円(税込)/1本

BK

WH

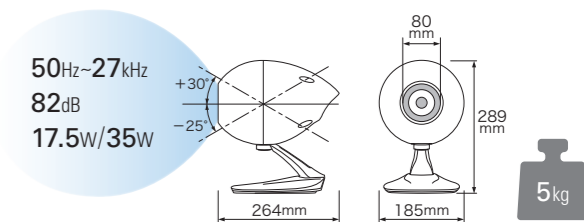

傑出したコンパクトモデル

上位モデル同等のテクノロジーが、クラスの枠を超えたクリアでリアルな音を再生します。専用取付ブラケットを使わずに天井や壁への取り付けができ、角度調整機能と相まって様々なシーンでの利用が可能です。

6.5cm口径フルレンジスピーカーシステム

TD307MK3 希望小売価格 33,000円(税込)/1本

BK

WH

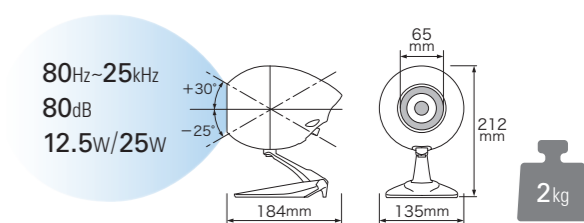



空間再現に優れた5.1chパッケージ

「TD307MK3」5本と、サブウーファー「TD316SWMK2」のパッケージ。同スピーカーならではのシームレスな立体音場を再現し、映画や音楽に没入できるサラウンド環境を構築します。

TD307MK3 5.1ch パッケージ (TD307MK3 5本組及びTD316SWMK2のパッケージ)

TD307THMK3 希望小売価格 280,500円(税込)/1組

BK WH

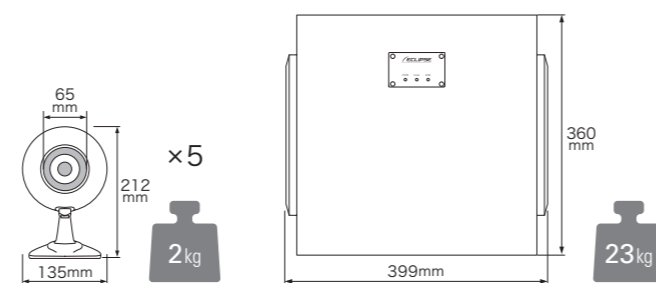

超高速駆動サブウーファー

録音された音に遅れることのないハイスピード再生で、量感豊かでピュアな低音再生を実現。エンクロージャーに触れても感じないほど徹底した制振性からも、独創のテクノロジーを実感できます。

25cm口径×2サブウーファー

TD725SWMK2 希望小売価格 550,000円(税込)/1台

BK

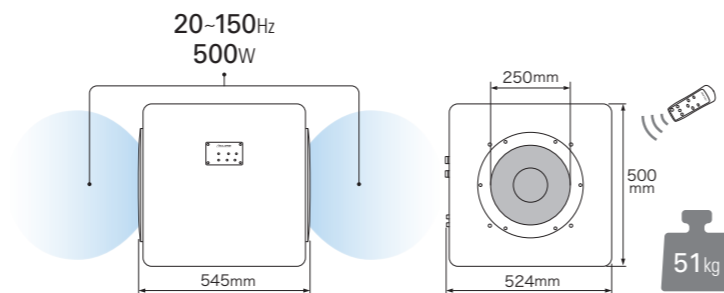

再生能力とサイズ性に優れたサブウーファー

「TD725SWMK2」と同等のテクノロジーを採用したダウンサイジングタイプ。ステレオ、サラウンドを問わず活用の幅が広がり、より理想的なリスニング環境を目指せます。

20cm口径×2サブウーファー

TD520SW 希望小売価格 286,000円(税込)/1台

BK

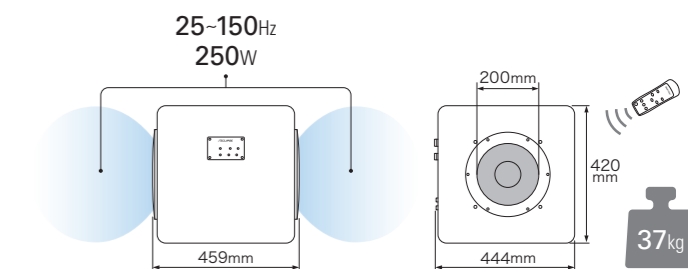

省スペースな超高速駆動サブウーファー

専門誌から最高評価を連続受賞した前モデル「TD725sw」のデザインを継承し、独創の最新テクノロジーを投入。上位モデル同様、ハイスピードで正確な重低音を再生します。リモコンでほぼ全ての操作が可能です。

16cm口径×2サブウーファー

TD316SWMK2 希望小売価格 132,000円(税込)/1台

BK

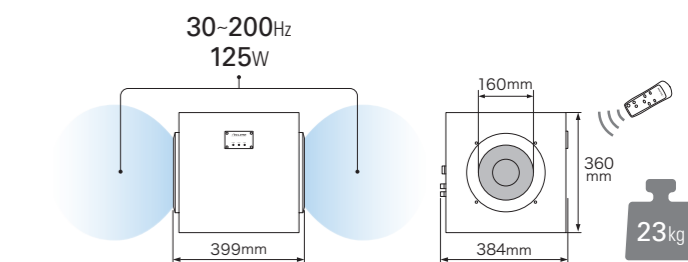

TD510MK2 専用取付ブラケット

CB1 希望小売価格 4,950円(税込)/1枚

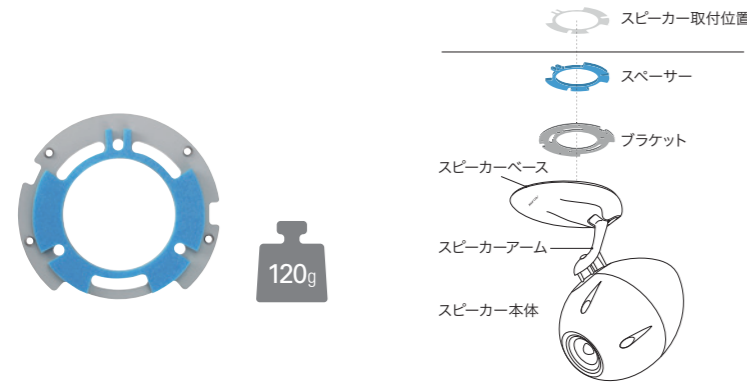

TD508MK4/TD307MK3 推奨スピーカースタンド

アイシン高丘株式会社 TAOC WST-C60EC

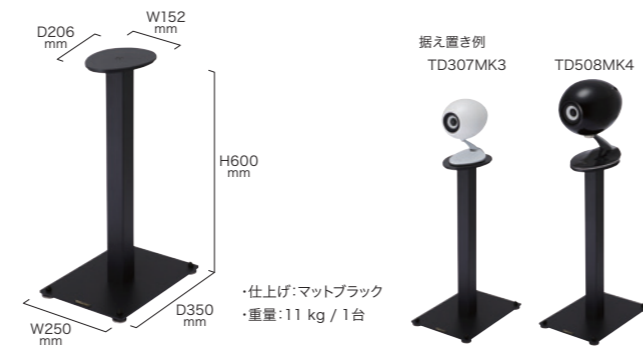

※スパイク受けは付属しておりません。必要な場合は別途TAOC PTS-Nのご購入が必要となります。

- 商品はアイシン高丘株式会社がTAOCブランドで製造する商品であり、ECLIPSE純正商品ではありません。
- TAOCブランドは国内販売代理店のハヤミ工業株式会社が取扱い商品となります。

■ 商品に関する問い合わせ
アイシン高丘株式会社
<https://www.taoc.gr.jp/contact/>



■ 販売に関する問い合わせ
ハヤミ工業株式会社
<https://hayami.co.jp/contact/>



仕様

スピーカー	TD510ZMK2	TD510MK2	TD508MK4	TD307MK3
カラーバリエーション	ブラック/ホワイト	ブラック/ホワイト	ブラック/ホワイト	ブラック/ホワイト
希望小売価格(税込)	275,000円/1本	137,500円/1本	74,800円/1本	33,000円/1本
スピーカーユニット	10cmコーン型フルレンジ、グラスファイバー	10cmコーン型フルレンジ、グラスファイバー	8cmコーン型フルレンジ、グラスファイバー	6.5cmコーン型フルレンジ、グラスファイバー
再生周波数帯域	42Hz~22kHz(-10dB)	42Hz~22kHz(-10dB)	50Hz~27kHz(-10dB)	80Hz~25kHz(-10dB)
能率	84dB/W・m	84dB/W・m	82dB/W・m	80dB/W・m
許容入力(定格/最大)	25W/50W	25W/50W	17.5W/35W	12.5W/25W
インピーダンス	6Ω	6Ω	8Ω	8Ω
角度調整	-10°~15°	通常時:-10°~30° 天井面取付時:10°~75°	通常時:-20°~35° 天井面取付時:0°~90° 壁面取付時:0°~90°	通常時:-25°~30° 左右方向360° 天井面取付時:25°~90° 左右方向360° 壁面取付時:0°~90° 左右方向360°
外形寸法(mm)	W384×H978×D393	W255×H391×D381	W185×H289×D264	W135×H212×D184
質量(1本)	約19.5kg	約9.5kg	約5kg	約2kg
付属品	保護ネット×1個、キャップ×5個	保護ネット×1個、キャップ×5個	保護ネット×1個、落下防止ワイヤー×1本	保護ネット×1個、落下防止ワイヤー×1本

サブウーファー	TD725SWMK2	TD520SW	TD316SWMK2
カラー	ブラック	ブラック	ブラック
希望小売価格(税込)	550,000円/1台	286,000円/1台	132,000円/1台
形式	水平背面对向式フロア型(密閉型)	水平背面对向式フロア型(密閉型)	水平背面对向式フロア型(密閉型)
スピーカーユニット	25cmコーン型ウーファー、バルブ(ケブラー混抄)×2	20cmコーン型ウーファー、バルブ(ケブラー混抄)×2	16cmコーン型ウーファー、バルブ×2
再生周波数帯域	20~150Hz(-10dB) ※BASS MODE L.P.F.150Hz時	25~150Hz(-10dB) ※BASS MODE L.P.F.150Hz時	30~200Hz(-10dB) ※BASS MODE L.P.F.200Hz時
定格出力	500W(T.H.D. 1%)	250W(T.H.D. 1%)	125W(T.H.D. 1%)
ローパスフィルター	30Hz~150Hz(ON/OFF切替付)	30Hz~150Hz(ON/OFF切替付)	40Hz~200Hz(ON/OFF切替付)
位相切替	0/180°(リモコン or 前面パネル切替)	0/180°(リモコン or 前面パネル切替)	0/180°(リモコン or 前面パネル切替)
モード切替	BASS/DIRECT(リモコン or 前面パネル切替)	BASS/DIRECT(リモコン or 前面パネル切替)	BASS/DIRECT(リモコン or 前面パネル切替)
高調波歪率	0.05%(50Hz 1/2定格出力時)	0.05%(50Hz 1/2定格出力時)	0.05%(50Hz 1/2定格出力時)
S/N	95dB以上	95dB以上	80dB以上
入力	LINE(Stereo)2系統/Speaker Level 1系統 XLR(Stereo)1系統 ※2番HOT	LINE(Stereo)2系統/Speaker Level 1系統	LINE(Stereo)1系統/Speaker Level 1系統
入力感度	50mVrms(500W出力時)	50mVrms(250W出力時)	50mVrms(125W出力時)
入力インピーダンス	LINE・XLR 入力時10kΩ Speaker Level入力時3kΩ	LINE 入力時10kΩ Speaker Level入力時3kΩ	LINE 入力時10kΩ Speaker Level入力時3kΩ
出力	LINE(Stereo)1系統/Speaker Level 1系統	LINE(Stereo)1系統/Speaker Level 1系統	LINE(Stereo)1系統/Speaker Level 1系統
消費電力	110W	65W	45W
待機電力	0.5W以下 ※主電源ON/リモコン待機時・AUTO OFF時	0.5W以下 ※主電源ON/リモコン待機時・AUTO OFF時	6W ※主電源ON/リモコン待機時・AUTO OFF時
外形寸法(mm)	W545×H500×D524(突起部含む)	W459×H420×D444(突起部含む)	W399×H360×D384(突起部含む)
質量	約51kg	約37kg	約23kg
付属品	ACケーブル×1本、リモコン(電池含む)×1個、 フット×4個	ACケーブル×1本、リモコン(電池含む)×1個、 フット×4個	ACケーブル×1本、リモコン(電池含む)×1個、 フット×4個

ブラケット	CB1
希望小売価格(税込)	4,950円/1枚
外形寸法(mm)	スパーサー:口径110×厚み5 ブラケット:口径131×厚み1.6
質量	約120g
付属品	落下防止ワイヤー×1本